

CARACTÉRISTIQUES TECHNIQUES

CAPACITE (L)	PUISSANCE (W)	ALIMENTATION (V)	TEMPS DE CHAUFFE	DIMENSIONS (MM)								POIDS NU (KG)
				A	B	C	D	E	F	G	H	
10L sur-évier	2000	230V MONOPHASE	19 min	394	367	281	100	98	245	62	20	7
10L sous-évier				394	367	281	100	98	164	62	20	7
15L sur-évier			28 min	394	367	324	100	98	245	62	20	8,1
15L sous-évier				394	367	324	100	98	165	62	20	8,1
30L sur-évier			56 min	472	446	406	100	115	300	62	20	11,7

MODELE SUR EVIER

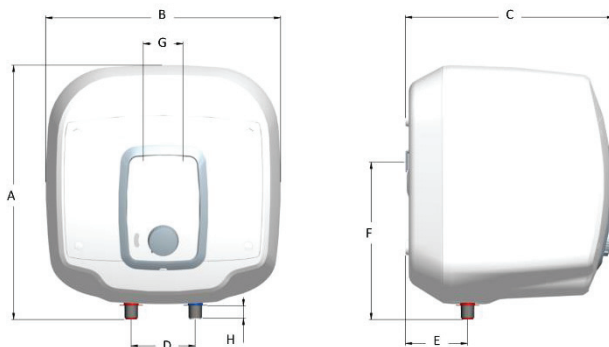

MODELE SOUS EVIER

